

# Alton



design by  
**David Lopez Quincoces**

[discover more](#)

# Alton

Carattere scultoreo per Alton con struttura in metallo a definirne la forma a semicerchio che accoglie la sagoma asciutta dello schienale con particolare lavorazione sartoriale realizzata con oltre 200 metri di corda di cuoio naturale invecchiato o cotone cerato. A creare un raffinato contrasto stilistico, il rigore delle linee esterne si fonde nell'avvolgente seduta, con rivestimento in tessuto o pelle. Un morbido cuscino garantisce massimo comfort di seduta.



Sculptural character for Alton with metal structure to define its semicircle shape which welcomes the thin shape of the back seat with a particular tailoring process made with over 200 meters of aged natural leather cord or waxed cotton. To create a refined stylistic contrast, the rigor of the external lines merges into the enveloping seat, with fabric or leather upholstery. A soft cushion guarantees maximum seating comfort.

## Biografia designer

### Designer biography

#### David Lopez Quincoces

Si laurea nel 2004 in Arte all'Universidad Complutense de Madrid e consegue un master in Interior Design al Politecnico di Milano. Dal 2005 vive a Milano e collabora con Piero Lissoni in numerosi progetti di interni e di architettura quali showroom, stand fieristici, appartamenti privati, uffici, hotel e resort, sia in Italia che all'estero. Nel 2007 affianca l'attività in proprio aprendo uno studio quincoces-dragò&partners con sedi a Madrid e a Milano che attualmente si occupa di architettura, grafica, interni e disegno industriale.



#### David Lopez Quincoces

He obtained a degree in Art from Universidad Complutense de Madrid in 2004, followed by a Master in Interior Design from the Politecnico di Milano. He has lived in Milan since 2005, the year he began working with Piero Lissoni on numerous interior design and architecture projects such as show-rooms, fair stands, private apartments, offices, hotels and resorts, both in Italy and abroad. In 2007 he opened his own design firm quincoces-dragò&partners. With offices in Madrid and Milan, the practice works in the fields of architecture, graphics, and interior and industrial design.

## Informazioni tecniche

### Technical information

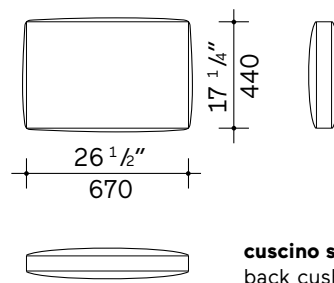
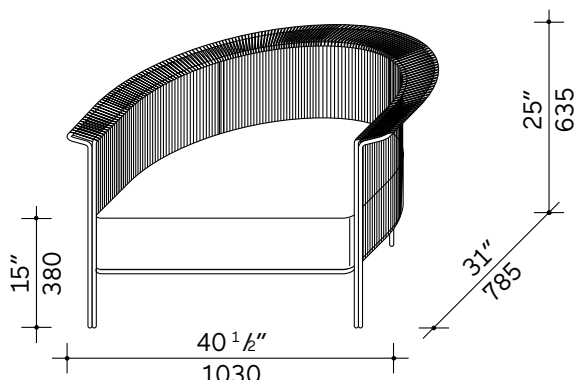

**cuscino schienale**  
back cushion

#### Telaio

Materiale: trafilato di ferro

Spessore: 18 mm

Finitura: verniciatura epossidica

Scivoli: polietilene nero  
antigraffio

#### Struttura

Base rigida: multistrati di pioppo  
+ HDF

Spessore: 18 mm

Rivestimento base rigida:  
vellutino velcrabile (non  
sfoderabile)

#### Cuscino seduta

Interno: poliuretano espanso ad  
alta densità (e finitura della parte  
superiore) con trapuntino in  
piuma d'oca canalizzata.

#### Cuscino schienale

Interno:  
33% piuma  
33% rollofill  
34% chips polietere canalizzati

#### Incordatura

Cotone cerato: cotone cerato  
color testa di moro 100% lucidato  
in superficie e finitura protettiva.

Cuoio naturale: cuoio naturale  
di bovino trafilato e trattato in  
concia vegetale. Finitura anilinic  
a base acqua in assenza di  
pigmentazione.

#### Finitura e sfoderabilità

Prodotto con sedile e cuscino in  
pelle/tessuto - sfoderabile.

L'orientamento del verso del  
tessuto, date le molteplici varietà  
compositive, viene definito  
dall'azienda.

#### Nota

L'utilizzo di fibre naturali trattate  
con finissaggio protettivo e di  
cuoio naturale, trattato in concia  
vegetale e senza pigmentazione,  
conferisce al prodotto un valore  
artigianale di elevata qualità  
e unicità. Eventuali variazioni  
di colore, di tonalità e una  
possibile disomogeneità, anche  
nel passare del tempo, sono  
da considerarsi peculiarità  
della realizzazione con prodotti  
naturali e non difetti  
del prodotto stesso.

#### Frame

Material: drawn iron

Thickness: 18 mm

Finish: epoxy coating

Glides: scratchproof black  
polyethylene

#### Structure

Rigid base: multilayer poplar +  
HDF

Thickness: 18 mm

Rigid base upholstery:  
velcro-backed velveteen (non-  
removable)

#### Seat cushion

Inners: high-density polyurethane  
foam with upper portion in  
baffled goose down.

#### Back cushion

Inners:  
33% down  
33% Rollo-fill  
34% channelled polyester chips

#### Cording

Waxed cotton: dark brown 100%  
cotton, waxed with polished  
surfaced and protective finish.

Leather: vegetable tanned  
cowhide leather. Water-based,  
non-pigmented, aniline finish.

#### Finish and cover removal

Model with leather seat and  
cushion - removable fabric.

Given the variety of compositions  
possible, the direction of the  
weave is decided by Lema.

#### Note

The use of natural fibers treated  
with a protective finish together  
with vegetable tanned and non-  
pigmented natural leather confers  
high quality craftsmanship  
and a unique character. Any  
differences in the colors and  
hues or any lack of uniformity  
that may be present or that may  
appear over time should not be  
seen as imperfections, but as  
characteristics of the natural  
materials employed.

## Consigli per la manutenzione e la pulizia

### Care and cleaning

Per il lavaggio seguire le indicazioni specifiche per ogni variante di tessuto.

#### Consigli per lavaggio pelle sintetica

Spolverare delicatamente e in caso di macchie lievi passare la superficie con un panno umido o con una soluzione di detergente neutro, risciacquando con acqua, senza strizzare. Lasciare asciugare al rovescio evitando l'esposizione diretta alla luce del sole. Stirare al rovescio a bassa temperatura. Per le macchie localizzate e più ostinate (olio, grasso, cosmetici, inchiostro, caffè, liquori, chewing-gum, ecc.) si consiglia di seguire le seguenti istruzioni: disciogliere tempestivamente la macchia con alcool etilico diluito (liquido incolore) in acqua al 20%, tamponare e trattare successivamente con una soluzione di detergente neutro, risciacquare bene.

#### Avvertenza

I colori chiari, non devono essere messi a contatto con tessuti e capi d'abbigliamento trattati con coloranti non fissati o con scarse solidità di tintura, onde evitare macchie ed aloni di coloranti di cui non possiamo garantire la pulitura.

#### Come mantenere inalterata la qualità della pelle

Evitare la luce diretta del sole.

Evitare l'esposizione a fonti di calore.

Spolverare regolarmente la pelle con un panno morbido ed asciutto.

#### Istruzioni per pulire la pelle

Eventuali macchie si possono eliminare usando un panno inumidito con acqua e sapone neutro.

Asciugare immediatamente dopo il trattamento.

Non strofinare, ma tamponare delicatamente dai bordi al centro della macchia.

Non usare mai prodotti abrasivi o aggressivi quali solventi, smacchiatori, etc.

Non usare mai il vapore e non utilizzare i prodotti per la pulizia delle scarpe.

Per maggiore sicurezza, ogni volta che si utilizza un nuovo prodotto di pulizia, fare una prova applicandolo in una zona nascosta per verificarne l'efficacia.

#### Avvertenza

Evitare assolutamente prodotti a base di ammoniaca, solventi o abrasivi.

#### Velluto

Per ravvivare il velluto, dopo il trasporto e aver tolto l'imballo, si consiglia vivamente di vaporizzare il rivestimento senza rimuoverlo dalla struttura mantenendosi ad una distanza di circa 10 cm. Spazzolare poi la superficie del tessuto nella direzione del pelo con una spazzola a setole morbide. Se necessario ripetere l'operazione.

Follow specific instructions of each fabric for cleaning.

#### Synthetic leather washing instructions

Dust lightly and wipe any stains with a cloth dampened with water or a neutral soap solution, then rinse with water without squeezing. Leave to dry inside out, avoiding direct sunlight. Iron inside out at low temperature. For stubborn stains (oil, fats, make-up, ink, coffee, wine, chewing-gum, etc.), immediately apply ethyl alcohol (a colourless liquid) diluted to 20%, blot to soak up the stain, clean off using a neutral soap solution and then rinse well.

#### Warning

Light colours must not be mixed with fabrics and clothes that have unfixed or unstable dyes, as this may give rise to the formation of indelible stains or rings.

#### How to keep the leather in good condition

Avoid placing leather near direct sunlight.

Keep away from heat sources.

Dust regularly with a soft, dry cloth.

#### Leather cleaning instructions

Stains can be washed off using a damp cloth with mild soap.

Dry immediately after the treatment.

Do not rub. Use a circular motion working towards the centre of the stain.

Never use abrasive or aggressive products like solvents, stain removers, etc.

Never use steam or shoe cleaning products.

It is recommended that you first test clean any new cleaning product on a hidden part of the leather.

#### Caution

Avoid any use of products that may contain ammonia, solvents or abrasives.

#### Velvet

In case of pile crushing after transport, it is highly recommended to steam the cover keeping it on the frame. When steaming keep a 10 cm distance from the fabric. After steaming brush lightly the surface following the pile direction. If necessary, repeat the operation.

## Consigli per la manutenzione e la pulizia

### Care and cleaning

#### **Incordatura cotone cerato**

Il cotone di Alton è stato trattato a cera. La manutenzione non necessita di particolari e complessi trattamenti, ma saltuariamente ( per nutrirlo e ravvivarlo ) consigliamo di utilizzare i prodotti Lema della confezione "Leather care kit" in dotazione. Anche un latte detergente, tipicamente usato nella cosmesi femminile è sufficiente a ravvivarlo dopo averlo distribuito in piccole dosi su un panno di cotone morbido. La distribuzione deve essere fatta sempre con l'ausilio di un panno di cotone morbido agendo delicatamante sul prodotto. Non usare ovatta o cotone idrofilo in quanto potrebbero rilasciare residui difficili da eliminare. Comunque, prima di ogni tentativo di pulizia, fare prima una prova in un angolo non visibile, così da verificare la buona riuscita dell'intervento.

#### **Incordatura cuoio naturale**

Il cuoio di Alton non è pigmentato ma è naturale. La manutenzione non necessita di particolari e complessi trattamenti, ma saltuariamente (per nutrirlo e ravvivarlo) consigliamo di utilizzare i prodotti Lema della confezione "Leather Care Kit" in dotazione. Anche un latte detergente, tipicamente usato nella cosmesi femminile è sufficiente a ravvivarlo dopo averlo distribuito in piccole dosi su un panno di cotone morbido. Un'altra soluzione consigliata è la preparazione di un mix di acqua tiepida (non bollente) e sapone neutro di marsiglia. La distribuzione deve essere fatta sempre con l'ausilio di un panno di cotone morbido agendo delicatamante sul prodotto. Non usare ovatta o cotone idrofilo in quanto potrebbero rilasciare residui difficili da eliminare. Comunque, prima di ogni tentativo di pulizia, fare prima una prova in un angolo non visibile, così da verificare la buona riuscita dell'intervento.

#### **Parti metalliche**

Usare un panno inumidito con acqua.

#### **Sicurezza**

Seguire le istruzioni di montaggio. Evitare qualsiasi modifica che possa comprometterne la stabilità.

#### **Smaltimento**

Una volta terminato l'utilizzo affidare il mobile ad aziende comunali o private preposte allo smaltimento dei rifiuti solidi ingombranti.

#### **Waxed-cotton cording**

The cotton has been wax treated. Maintenance requires no special or complex treatments, but we suggest occasional use of the Lema products in the supplied "Leather care kit" to nourish and rejuvenate the cording. Dabbing the surface delicately using a soft cotton cloth imbued with a little cosmetic cleansing milk is also sufficient to rejuvenate it. Do not use cotton wool as this may leave residues that are difficult to eliminate. However, before any attempt at cleaning, test to see the results in an area that is not visible.

#### **Natural leather cording**

The leather of Alton is natural and not pigmented. Maintenance requires no special or complex treatments, but we suggest occasional use of the Lema products in the supplied "Leather care kit" to nourish and rejuvenate the cording. Dabbing the surface delicately using a soft cotton cloth imbued with a little cosmetic cleansing milk is also sufficient to rejuvenate it. Another recommended solution is to prepare a mixture of warm (not boiling) water and neutral Marseille soap. The solution should always be applied with the aid of a soft cotton cloth, dabbing delicately on the surface. Do not use cotton wool as this may leave residues that are difficult to eliminate. However, before any attempt at cleaning, test to see the results in an area that is not visible.

#### **Metal components**

Use a cloth moistened with water.

#### **Safety**

Carefully follow the assembly instructions. Do not modify the furniture in any way as this could render it unstable.

#### **Disposal**

If product needs to be disposed of, please contact the local council or a private company that can dispose of bulk waste products.

Tutti i prodotti della collezione Lema prevedono l'impiego di materiali selezionati di prima qualità. L'intero processo produttivo si avvale di tecnologie d'avanguardia, a garanzia di una elevata qualità estetica, resistenza e durata nel tempo. Le lavorazioni di finitura sono realizzate con l'ausilio di tecniche innovative e con prodotti altamente performanti, nel rispetto dei più severi protocolli internazionali e delle normative CEE / EAC in materia. In ultimo, le certificazioni UNI ISO 9001:2015 - UNI ISO 45001:2018 delineano in modo trasparente la complessa procedura gestionale dell'Azienda e del consumatore.

### Rispetto per l'ambiente

Lema è molto attenta alle tematiche di ecocompatibilità, al rispetto per l'ambiente e realizza i propri prodotti garantendo al cliente finale i più elevati standard di sicurezza. Tutti i pannelli che costituiscono in larga parte "l'ossatura" del mobile sono prodotti certificati secondo le normative aziendali CARB ATCM PHASE II/U.S. EPA TSCA TITLE VI queste certificazioni normano secondo i più restrittivi protocolli internazionali il contenuto di formaldeide. L'impiego di essenze legnose è limitato alle specie di coltivazione e non vi è impiego di tipologie provenienti da deforestazione.

### I materiali

Le essenze legnose, il massello, le pelli, il gres, le argille, i marmi e le pietre sono materiali che Lema tratta con la sapiente cura della più antica tradizione artigianale brianzola. Materiali di grande qualità, ulteriormente esaltati da finiture che ne mantengono inalterate le caratteristiche di origine, il colore e le sfumature. Ciò che abitualmente si chiama il "vissuto della materia", ossia tutte quelle peculiarità distintive di ogni materiale (variazioni cromatiche incontrollate, cicatrici sulla pelle ecc...), non è da considerarsi come difetto ma è testimone di un prodotto unico e di alto valore qualitativo.

### Articoli in piuma e piumino d'oca e anatra

Nell'ambito del sistema produttivo ove viene utilizzata piuma e/o piumino d'oca e anatra, Lema utilizza prodotti sottoposti a regolare trattamento di bonifica igienico sanitaria (a tutela della salute pubblica e degli animali stessi) come stabilito dagli stringenti protocolli contenuti nel regolamento CE n. 1069/2009 del parlamento europeo (e relativo regolamento EU n. 142/2011).

La complessa filiera produttiva aderisce ai diversi comparti associativi che tutelano il consumatore nel rispetto per gli animali, nella tracciabilità e nella trasparenza della filiera stessa, nei processi di selezione, depolverizzazione, lavaggio, centrifugazione, essiccazione, sanitizzazione, raffreddamento del prodotto (ecc.):



Nel contesto produttivo sono categoricamente escluse pratiche come lo spiumaggio a vivo (live plucking) e l'alimentazione forzata (forced feeding), ma oltre a questo vengono mantenuti sotto controllo anche altri parametri fondamentali quali l'approvvigionamento di acqua e cibo, lo spazio disponibile e la pulizia della struttura.

Unitamente al regolamento CE, alcune ulteriori certificazioni garantiscono la corretta filiera del prodotto:



All the products of the Lema collection involve the use of selected materials of the highest quality. The entire production process uses cutting-edge technologies, which are a guarantee of their high aesthetic quality, strength and durability. The finishing processes are carried out with the help of innovative techniques and with high-performance products, in compliance with the strictest international protocols and relevant EEC / EAC regulations. Finally, the UNI ISO 9001:2015 - UNI ISO 45001:2018 certifications transparently delineate the Company's complex management procedure and respect for the consumer.

### Respect for the environment

Lema is very attentive to issues of eco-compatibility and respect for the environment. Therefore, in the manufacture of its products, it guarantees the end customer the highest safety standards. All the panels, that to a large extent make up "the skeleton" of the furniture, are products certified according to the company standards CARB ATCM PHASE II/U.S. EPA TSCA TITLE VI. These certifications regulate, according to the most restrictive international protocols, the formaldehyde content. The use of wood essences is limited to cultivation species and there is no use of woods coming from deforestation.

### Materials

Wood finishes, solid wood, leathers, stoneware, clays, marbles and stone - these are the materials that Lema treats with the skilful care of the most antique artisanal tradition of Brianza. Materials of great quality, further enhanced by finishes that keep their original characteristics unaltered; their colour, their gradient. All that is usually considered the "life of the materials", that is all those distinctive peculiarities of each single material (natural chromatic variations, scars in the leather ...), not to be considered as a defect but as a typical mark, in a high quality value and unique product.

### Articles in feather and goose and duck down

Within the production system where feather and/or goose and duck down are used, Lema uses products subjected to regular sanitising treatments (for the protection of public health and of the animals themselves) as established by the strict protocols contained in CE Regulation no. 1069/2009 of the European Parliament (and related EU Regulation no. 142/2011).

The complex production chain adheres to the different associations of the sector that protect the consumer in regard to the treatment of the animals, the traceability and transparency of the supply chain itself, the processes of selection, dust removal, washing, centrifugation, drying, sanitisation and cooling of the product (etc.):



In the production context, practices such as live plucking and forced feeding are categorically prohibited, but in addition to this, other fundamental parameters are monitored and controlled, such as the supply of water and food, the available space and the cleaning of the structure.

Together with the EC Regulation, some further certifications guarantee the correct product supply chain:



## Avvertenza

### Notice

In ottemperanza alle disposizioni del Decreto Legislativo n. 206 del 6 settembre 2005 "Codice del consumo" e s.m.i.

La qualità Lema è garantita dalla produzione esclusivamente realizzata in Italia.



In compliance with the provisions of Legislative Decree N° 206 dated 06/09/2005 (Consumer Code) and subsequent amendments and additions.

The quality of Lema products is guaranteed by their being produced exclusively in Italy.



Associato a - Associated with



FEDERLEGNOARREDO

**LEMA s.p.a.**

22040 Alzate Brianza  
Como - Italy  
Strada Statale Briantea n°2  
T +39 031 630 990  
F +39 031 632 492